

# B4



**SUBARU**

WE BELIEVE IN 4X4





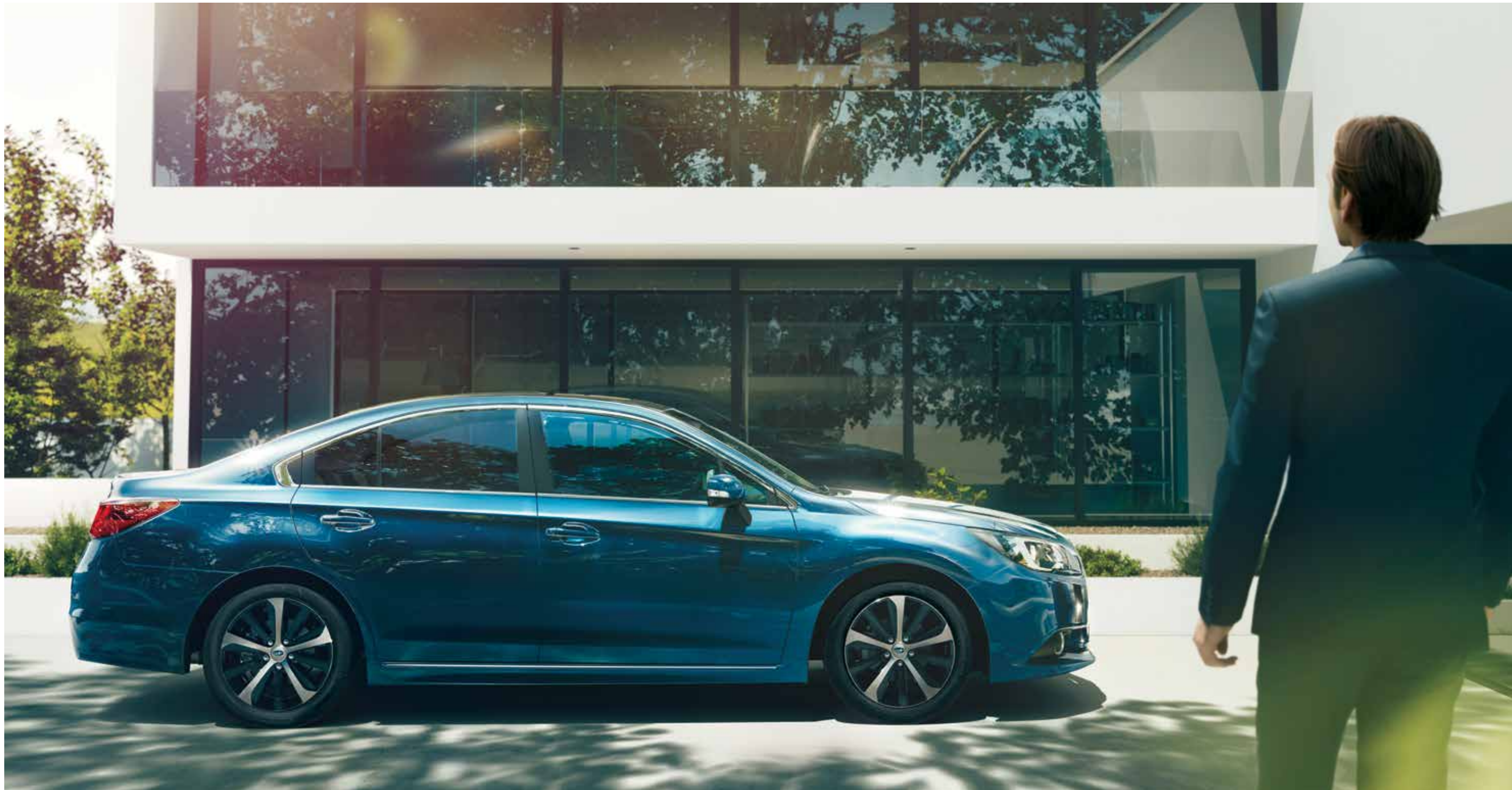

## תהנה מהעידון. תחגוג את הרגע.

בחיים שלך בשילוב תחושה ספורטיבית המסייעת לך להנות מהם ועמידות לטווח הארוך, ה-B4 ערוכה לאפשר לך להטביע את חותמך האישי.

עבדת מספיק קשה במשך שנים רבות מדי. זה הזמן שלך ליהנות יותר מהחיים. תעשה יותר דברים שאתה אוהב. תצטיין במקצוע שלך. חקור את תחומי העניין שלך. לך עם התשוקות שלך. המכוניות של סובארו מתוכננות לחבר את הכול יחדיו, כדי שתוכל ליהנות במשך זמן רב יותר מהדברים החשובים בחיים יחד עם ה-B4 שלך. עם טכנולוגיה התומכת



## היעד שלה לסייע להשיג את היעד שלך.

שחרר את הכוח שלה כדי לממש את השאיפות הגבוהות ביותר שלך. ה-B4 מחברת אותך מחדש להנאת הנהיגה עם התנהגות כביש ספורטיבית ומגיבה בשילוב הנעה לכל הגלגלים היכולה לקחת אותך לאן שתרצה להגיע, באמצעות מערכת AWD סימטרית. המראה היוקרתי של ה-B4 נעים במיוחד לעין ותא הנוסעים המפואר מציע טכנולוגיה מתקדמת בשילוב חומרים איכותיים ונעימים למגע. מכונית סדאן ספורטיבית זו דואגת לנוחות שלך ומאפשרת יד חופשית לחגוג את הנאת הנהיגה האמיתית.





## הפק יותר הנאה מכל נסיעה.

ה-B4 יציבה במיוחד ומקנה ביטחון הודות לביצועים הספורטיביים המעולים של מנוע הבוקסר של סובארו בשילוב תיבת ההילוכים הרציפה LINEARTRONIC התורמת לצריכת דלק מצוינת. היא כוללת מנופי העברת הילוכים מגלגל ההגה להאצה חלקה ומלהיבה המשפרת את הנאת הנהיגה שלך. תיבת ההילוכים משלימה את מנוע הבוקסר של סובארו ומאפשרת להשיג צריכת דלק טובה במיוחד ללא צורך לוותר על הנאת הנהיגה.



### מצב Sport

מצב זה מגיב היטב ומתאים מאוד לתנאי נהיגה רגילים הודות לתאוצה המיידית שלו. הוא מחזיר את ההנאה לנהיגה בכבישים מהירים או בכבישים מפותלים.



### מצב Intelligent

מצב זה מעניק זמינות כוח מתונה והוא אידיאלי לנסיעה בעיר וברחובות צרים, לנסיעות ארוכות או להשגת חיסכון בדלק.

### SI-DRIVE

מערכת SI-DRIVE מתאימה את תגובת המצערת ותזמון החלפת ההילוכים בהתאם לסגנון הנהיגה שלך, כדי להעניק כוח מידי וזריזות יוצאת דופן כשאתה זקוק להם. כמעט בכל מצב נהיגה.

### מנופי העברת הילוכים

מנופי העברת הילוכים ממוקמים על גלגל ההגה ומעניקים שליטה בקצות אצבעותיך בדמות אפשרות לבחור את ההילוך המתאים ביותר למצב הנהיגה שלך בתיבת ההילוכים האוטומטית הרציפה LINEARTRONIC. קיים גם מצב ידני עם שישה יחסי העברה לקבלת תגובה מהירה על פי דרישה. התוצאה היא חוויית נהיגה חדה וספורטיבית יותר.





## אופוריה זה מה שמגדיר אותה.

בהתאם למסורת, ה-B4 תוכננה לרגש. קווי מתאר מודגשים לאורך הדפנות וחזית אגרסיבית יותר, ממחישים לך שמכונית זו תוכננה להעניק חוויית נהיגה אמיתית. הודות לשלדה קשיחה יותר, מערכות היגוי ומתלים שכוללו מחדש וכן חלוקת מומנט אקטיבית, הנסיעה מגיבה ומהנה יותר מאשר אי פעם.





## מתגמלת לנהיגה מהנה לצפייה.

תרגיש זאת מיד עם ההתלהבות הראשונה, עם החיוך הראשון, כשאתה נהנה מהתגובה המיידית והשליטה המרשימה בפניות. ה-B4 בעלת ניצוב ספורטיבי ואווירודינמי התורם גם לשיפור צריכת הדלק.





## מתוכננת סביב המטען החשוב ביותר שלה - אתה.

סביבת הנהג תוכננה כדי להעניק לך חוויית נהיגה יוצאת דופן, תחושה של סדאן ספורטיבית עם חומרים נעימים למגע וטכנולוגיה מתקדמת בכל פינה. גלגל ההגה מעוצב ספורטיבי ומתוכנן לספק חוויית נהיגה נלהבת יותר. המושבים תוכננו לאחוז את הנהג היטב במקומו כך שהוא יוכל להתמקד בחוויית הנהיגה.



מושבים אחוריים נוחים  
תא הנוסעים של ה-84 תוכנן להעניק שפע של מרחב ליושבים מאחור  
בנסיעות ארוכות.



חלון גג\*  
תהנה מתחושת מרחב גדול יותר הודות לחלון גג הנפתח חשמלית פנימה  
ומצויד באפשרות הטיה. להכניס שפע של אור לפי רצונך.

\*1 טונדרט בדגם PREMIUM





## טכנולוגיה עם מגע אנושי.

הפוך את הימים שלך להנאה. התכנון והטכנולוגיה המתוחכמים של ה-84 פועלים בהרמוניה ושימושיים מאוד. מולטימדיה מקורית בגודל 7 אינץ' 4<sup>1</sup> בשילוב צג צבעוני 3.5 אינץ' בלוח השעונים מעניקים לך גישה לכל דבר. בנוסף, מערכת המולטימדיה המקורית תואמת לטלפון החכם, כך שקל להישאר מחובר.

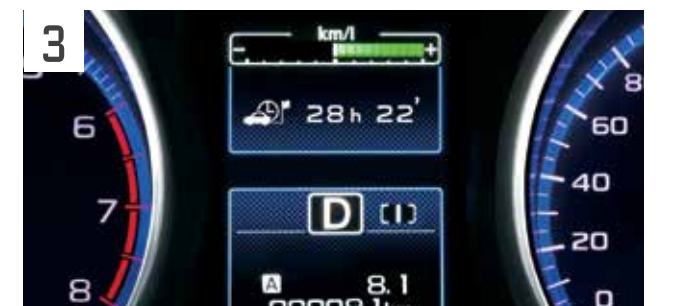
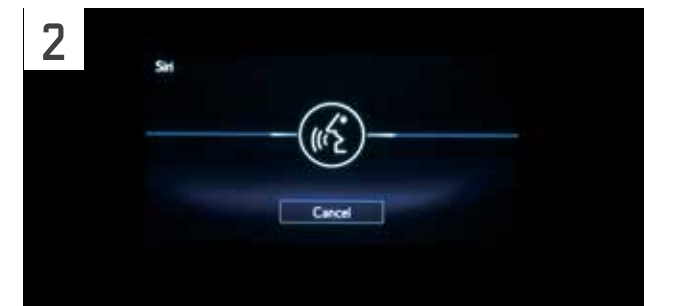

### 1. שליטה באמצעות צג מגע<sup>1</sup>

צג המגע הוא דרך נוחה לבחור את המוזיקה שלך, בדיוק כפי שהיית עושה בטלפון החכם שלך. עליך לחבר את הטלפון החכם באמצעות Bluetooth<sup>3</sup> או שקע USB ולבחור במוזיקה שלך ישירות מצג המגע.

### 2. זיהוי קולי<sup>2</sup>

ה-84 מציעה אפשרות לתפעול ללא מגע יד, הודות למערכת זיהוי קולי<sup>2</sup>. אתה יכול לתפעל ללא מגע יד את מערכת השמע והטלפון, לשיפור הנוחות בכל נסיעה.

### 3. צג צבעוני 3.5 אינץ' בלוח השעונים

תצוגת ה-84 במרכז לוח השעונים מספקת לנהג מידע הנחוץ לו במבט חטוף, מבלי צורך להסתכל לצדדים. היא כוללת, בין היתר, תצוגת חיסכון המאפשרת לעקוב אחרי צריכת הדלק שלך. אלה נתונים הדרושים כדי להיות מעודכן ובטוח שהנהיגה שלך היא החסכונית ביותר שאפשר.

1 הנהג אחראי תמיד לנהוג בטוחה וממוקדת. אנו הימנע משימוש בצג המגע בעת הנהיגה.  
2 הזיהוי הקולי תואם לשפות מסוימות בלבד ואינו מסוגל לפעול בכל שפה.  
3 Bluetooth הוא סמל מסחרי רשום של חברת Bluetooth SIG, Inc. מארה"ב.  
4 סטנדרט בדגם PREMIUM.



## השותפה שלך לחיים.

נפח תא המטען גדול יותר, כדי להכיל את כל הצרכים היומיומיים שלך. אם תזדקק לנפח אחסון נוסף, המושבים האחוריים מתקפלים ביחס 40/60 תוך שניות, כדי לאפשר מקום לציוד ארוך יותר וחבילות נספות ועדיין להשאיר די מקום לנוסע במושב האחורי.





## מערכת הנעה

כפולה קבועה סימטרית לכל הגלגלים

סובארו B4 מעניקה שליטה, ביטחון ויציבות ללא פשרות. המכוניות של סובארו מצטיינות בהענקת תחושת ביטחון מאחורי ההגה, הודות לתכנון היציב הטבעי של מערכת ה-Symmetrical AWD המשולבת עם מנוע הבוקסר של סובארו בעל איזון ייחודי. מערכת זו מעבירה כוח לכל הגלגלים, כל הזמן, לקבלת אחיזת כביש יוצאת דופן בכל תנאי הכביש ומזג האוויר. היא בעלת איזון מעולה מצד לצד והתנהגות כביש מדויקת, הודות לכך שכל הרכיבים העיקריים שלה ממוקמים על אותו ציר אורכי ומרכז הכובד הנמוך מעניק חוויית נהיגה מהנה ומגיבה במיוחד. היתרונות הייחודיים של מערכת ה-Symmetrical AWD מעניקים התנהגות כביש מתגמלת ומסייעים לך למנוע סכנות ביתר קלות.



### Lineatronic

תיבת הילוכים אוטומטית רציפה מסוג LINEARTRONIC מתוכננת להפיק את המרב ממנוע הבוקסר של סובארו וממערכת ההנעה ה-Symmetrical AWD. תיבת הילוכים שומרת את המנוע בטווח הפעולה האידיאלי שלו כדי להעניק ל-B4 צריכת דלק יוצאת דופן. מערכת בקרת החלפת הילוכים שומרת על נסיעה קלה, חלקה ומגיבה. בקרת החלפת הילוכים כוללת העברת הילוכים מדורגת המתאימה את עצמה לשינויים במהירות הנסיעה ומהירות המנוע ומאפשרת לנהג להרגיש את נקודות החלפת הילוכים כשהוא מאיץ, כדי לייצר חוויית נהיגה ספורטיבית ומהנה.



## מנוע הבוקסר של סובארו

קיימות רק מכוניות מעטות המסוגלות להעניק לך את אותו ביטחון עצמי בנהיגה שמעניקה לך ה-B4, כך שאיך צריך להיות מופתע מהדרך הייחודית כל כך שהיא עושה זאת. מנוע הבוקסר של סובארו הינו אופקי ומציב את הבוכנות זו מול זו בזווית של 180 מעלות לקבלת פרופיל נמוך ושטוח יותר מאשר מנועים מסוגים אחרים. עובדה זו מעניקה למנוע ולכן למכונית כולה, מרכז כובד נמוך יותר ותחושת איזון טובה יותר. יתר על כן, תנועת הבוכנות זו מול זו גורמת להן לאזן אחת את השנייה וכך להקטין את הרעידות באופן טבעי.

### מנוע הבוקסר של סובארו בנפח 2.5 ליטר DOHC

- הספק מרבי:**  
175 כ"ס / 5,800 סל"ד
- מומנט מרבי:**  
24 קג"מ / 4,000 סל"ד
- צריכת דלק משולבת\*:**  
14.3 ק"מ / ל'
- פליטת CO<sub>2</sub>\*:**  
161 גר' / ק"מ

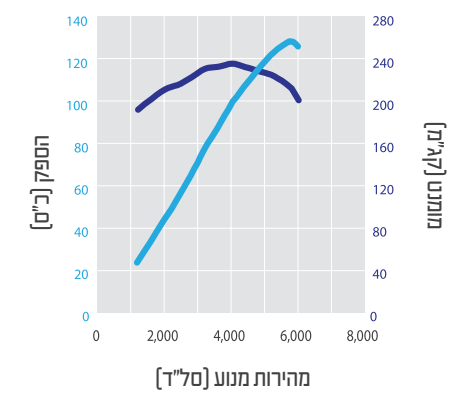

### יציבות משופרת

מכיוון שבלוק המנוע בעל פרופיל שטוח יותר וממוקם נמוך יותר בשלדה, המכונית כולה יציבה ומאוזנת יותר ועמידה יותר בפני תנודות מצד לצד מאשר מכוניות בעלות תכנון שונה.

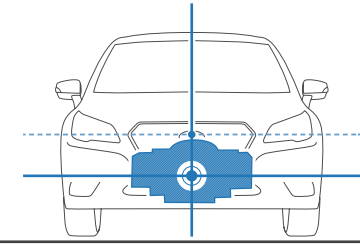

### ביצועים לטווח ארוך

התכנון השטוח של המנוע הוא קשיח ומאוזן באופן טבעי ומייצר רמת רעידות נמוכה יותר מאשר מנוע בתצורת V או מנוע 4 בוכנות טורי מאותה קבוצה. כתוצאה מכך הוא בעל עמידות גבוהה יותר וביצועים אמינים יותר.

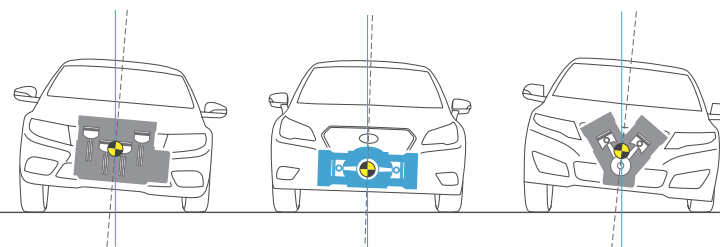

\*1 צריכת הדלק ופליטות CO<sub>2</sub>: בהתאם ל-01-101 ECE R101.



## פרואקטיבית ושומרת.

מכיוון ואנו מכירים בחשיבות של כל מי שנמצא במכונית, ה-B4 תוכננה כדי להגן עליך ועל נוסעיהך באמצעות מערכות בטיחות איכותיות כגון שבע כריות אוויר SRS 2<sup>o</sup>, מסגרות חיזוק דמויות טבעת ואפילו מערך הגנה על תא הנוסעים. החיים מלאי סיכונים, אולם אנו עושים כל מאמץ שהדברים החשובים ביותר יהיו מוגנים היטב בתוך ה-B4 שלך.



### מסגרות חיזוק דמויות טבעת

מסגרות החיזוק דמויות הטבעת מחזקות את תא הנוסעים מהגג, דרך הדלתות והעמודים ועד לרצפה. תכנון זה מסייע להסיט ולפזר את אנרגיית הפגיעה הרחק מהנוסעים במקרה של התנגשות. הוא גם תורם לחיזוק והפחתת משקל השלדה, דבר המוביל להגנה משופרת ומחוזקת.



### ראות משופרת

תכננו את המסגרת כך שהיא תגדיל את שדה הראייה שלך ותצמצם את השטחים המתים. הוספנו חלונות משולשים קדמיים ומראות צד המותקנות על הדלתות כדי להקטין את השטחים המתים מלפנים לשיפור שדה הראייה לפנים.



### מערכות בטיחות מתקדמות\*1

לשיפור המודעות והראות, חבילת מערכות בטיחות מתקדמת כוללת שתי מערכות בטיחות חדשות וחדשניות - מערכת עזר לאורות גבוהים (HBA) ומערכת לזיהוי כלי רכב מאחור של סובארו (SRVD). מערכת עזר לאורות גבוהים משנה באופן אוטומטי בין אלומת אור גבוה לאור נמוך בהתאם לתנאי הכביש ומהירות הרכב המגיע ממול, כדי לשפר את הראות שלך ולמנוע סנוור של נהגים אחרים. מערכת לזיהוי כלי רכב מאחור של סובארו משתמשת בחיישנים הממוקמים סביב הרכב כדי להתריע על כלי רכב הנמצאים בשטחים מתים מאחור למעבר בטוח יותר בין הנתיבים. בנוסף, הם מתריעים על סכנה של התנגשות תוך נסיעה לאחור לדרך שבה יש תנועה חוצה.

\*1 סטנדרט בדגם PREMIUM.  
SRS 2<sup>o</sup>: מערכת ריסון משלימה. אפקטיבית בשימוש יחד עם חגורות בטיחות.

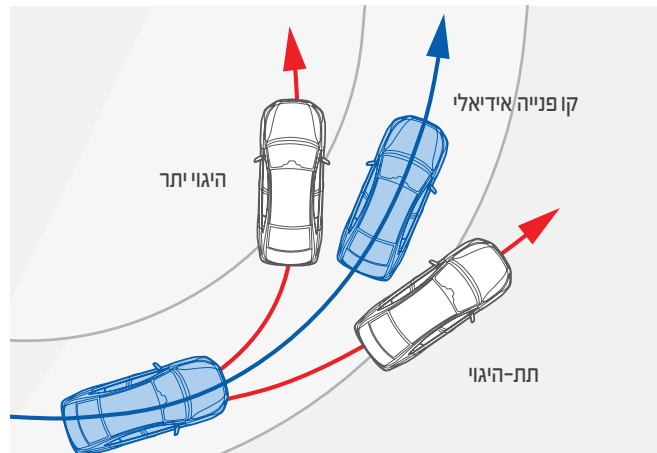

### מערכת בקרת יציבות

מערכת בקרת יציבות מבקרת ומנתחת באמצעות מערך של חיישנים את התנהגות המכונית כדי לדעת אם היא מתקדמת בנתיב הרצוי לנהג. במידה וגלגל מחליק או פנייה במהירות גבוהה גורמת למכונית לסטות מהנתיב הרצוי, המערכת מחלקת את המומנט של מערכת AWD, הספק המנוע והבלימה של כל אחד מהגלגלים בנפרד כדי לוודא שהמכונית שומרת על נתיב ההתקדמות שנבחר.

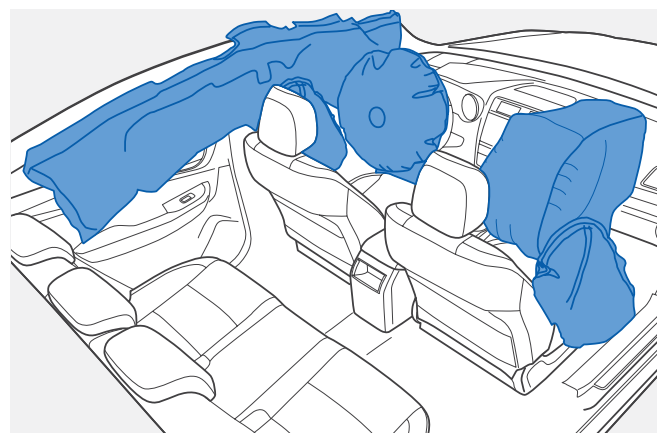

### מושבים, חגורות בטיחות וכריות אוויר SRS 2<sup>o</sup>

כל דגמי ה-B4 כוללים כסטנדרט כריות אוויר SRS 2<sup>o</sup> קידמיות, כריות אוויר SRS 2<sup>o</sup> קידמיות-צידיות, כריות אוויר SRS 2<sup>o</sup> וילונות וכרית אוויר SRS 2<sup>o</sup> לברכי הנהג. חגורות הבטיחות הקידמיות עם כיוון גובה כוללות מותחני-קדם המרסנים את הנוסעים בחזקתה למושב ומגבילי עומס המפחיתים את כוחות השיא המופעלים על אזור החזה.

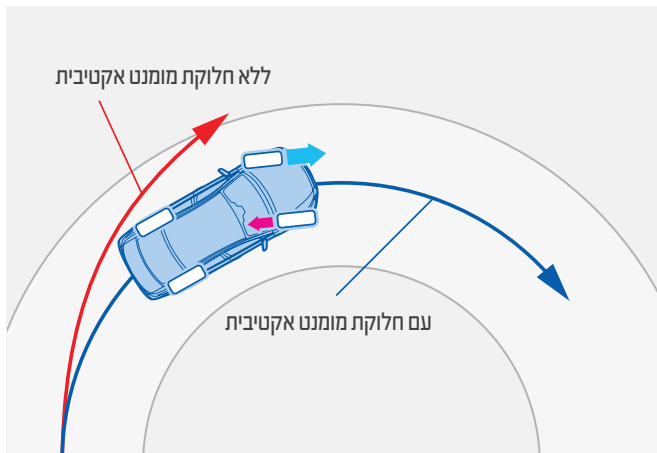

### חלוקת מומנט אקטיבית

בשעת פניה, מפעילה מערכת חלוקת המומנט האקטיבית את הבלמים ומעבירה פחות מומנט לגלגלים הפנימיים ומומנט רב יותר לגלגלים החיצוניים. הדבר תורם לביצוע פניות חדות ולהתנהגות כביש מדויקת יותר. בשילוב עם מערכת בקרת יציבות הרכב, היא מסייעת למנוע ממך מצבים מסוכנים ומעניקה לך תחושת ביטחון מעודדת.

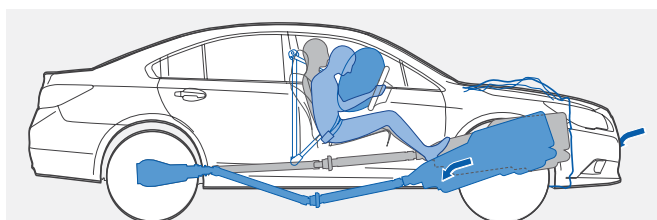

### מערך הגנה על תא הנוסעים

כל אחד מהדגמים של סובארו עושה מעל ומעבר כשמדובר בבטיחות שלך. במקרה של התנגשות חזיתית, מנוע הבוקסר של סובארו ותיבת ההילוכים של ה-B4 מתוכננים כך שלא יחדרו לתוך תא הנוסעים, כדי להגן עליך.



## B4 2.5 CLASSIC

מידות אורך X רוחב X גובה: 1,500 X 1,840 X 4,795 ס"מ  
 מנוע: אופקי, 4 בוכנות, DOHC, 16 שסתומים, בנדין  
 נפח: 2,498 סמ"ק  
 הספק מרבי: 175 כ"ס / 5,800 סל"ד  
 מומנט מרבי: 24 קג"מ / 4,000 סל"ד  
 LINEARTRONIC, SyemmetricalAWD העברת כוח:



## B4 2.5 PREMIUM

מידות אורך X רוחב X גובה: 1,500 X 1,840 X 4,795 ס"מ  
 מנוע: אופקי, 4 בוכנות, DOHC, 16 שסתומים, בנדין  
 נפח: 2,498 סמ"ק  
 הספק מרבי: 175 כ"ס / 5,800 סל"ד  
 מומנט מרבי: 24 קג"מ / 4,000 סל"ד  
 LINEARTRONIC, SyemmetricalAWD העברת כוח:



**1. פנסי LED ראשיים עם כיוון גובה אוטומטי\*1**  
 תאורה מרבית עומדת לרשותך מיד עם הפעלת פנסים אלה. מערכת כיוון גובה אוטומטי תדאג שהפנסים הראשיים יהיו מכוונים בזווית הנכונה לקבלת ראות אופטימלית.

**4. גלגל הגה מתכוון לגובה ולעומק**  
 כדי לוודא שאתה יושב בנוח בזמן הנהיגה, ניתן לכוון את גלגל ההגה למעלה ולמטה, פנימה והחוצה.

**2. חישוקי סגסוגת קלה 18 אינץ'1\***  
 חישוקי סגסוגת קלה מרובי חישורים בקוטר 18 אינץ' הינם בעלי מראה ייחודי עם תכנון אווירודינמי לשיפור החיסכון בדלק. בשילוב עם צמיגים בעלי ביצועים גבוהים במידה 225/50R18 הם מהווים תוספת מושכת במיוחד.

**5. פתחי מיזוג אחורי**  
 כדי להציע נוחות משופרת ליושבים מאחור, מצוידים דגמי ה-B4 בפתחי מיזוג אחורי בחלק האחורי של הקונסולה המרכזית.

**3. חיישן גשם**  
 מגבי השמשה הקידמית מופעלים באופן אוטומטי כשהם מזהים גשם ומוסטים את מרווחי זמן הניגוב ומהירות הניגוב בהתאם.

**6. מושב נהג מתכוון חשמלית ל-8 כיוונים**  
 מושב הנהג החשמלי עם אפשרות כיוון ל-8 כיוונים מאפשר לך להשיג תנוחת נהיגה אידיאלית.

**7. מערכת כניסה ללא מפתח עם התנעה באמצעות כפתור\*1**  
 מחזיק המפתחות מעניק לך גישה מלאה ללא מפתח. כדי לנעול או לשחרר את הנעילה של הדלתות הקדמיות או את דלת תא המטען, עליך רק לאחוז בידית הדלת. להתנעת המנוע, לחץ על הכפתור.



| דגם                      | CLASSIC                            | PREMIUM            |
|--------------------------|------------------------------------|--------------------|
| מידות                    |                                    |                    |
| אורך (מ"מ)               | 4,795                              |                    |
| רוחב (מ"מ)               | 1,840                              |                    |
| גובה (מ"מ)               | 1,500                              |                    |
| בסיס גלגלים (מ"מ)        | 2,750                              |                    |
| מפשק סרנים קדמי (מ"מ)    | 1,580                              |                    |
| מפשק סרנים אחורי (מ"מ)   | 1,595                              |                    |
| מרווח גחון (מ"מ)         | 150                                |                    |
| נפח תא מטען (ל')         | 506                                |                    |
| משקל עצמי כולל נהג (ק"ג) | 1,520                              | 1,544              |
| תיבת הילוכים             |                                    |                    |
| סוג                      | אוטומטית רציפה עם שרשרת            |                    |
| יחס העברה במצב D         | 3.581-0.570                        |                    |
| יחס העברה במצב R         | 3.667                              |                    |
| יחס העברה סופי           | 3.900                              |                    |
| מרכב                     |                                    |                    |
| היגוי                    | הגה כוח מתוגבר חשמלית              |                    |
| מתלה קדמי                | מתלים נפרדים מסוג מק'פרסון         |                    |
| מתלה אחורי               | מתלים נפרדים מסוג עצמות עצה כפולות |                    |
| רדיוס סיבוב (מ')         | 5.6                                |                    |
| בלמים קדמיים             | צלחות בילום מאווררות               |                    |
| בלמים אחוריים            | צלחות בילום מאווררות               |                    |
| מידות צמיגים             | 225/55R17, 17x7.5"                 | 225/50R18, 18x7.5" |

| דגם                                   | CLASSIC                                 | PREMIUM |
|---------------------------------------|---|---------|
| מנוע                                  |   |         |
| דגם                                   | FB25                                    |         |
| סוג                                   | שטוח, 4 בוכנות, בנזין, אטמוספרי         |         |
|                                       | גל זזים עילי כפול, 16 שסתומים           |         |
| קדח x מהלך (מ"מ)                      | 90.0x94.0                               |         |
| נפח מנוע (סמ"ק)                       | 2,498                                   |         |
| יחס דחיסה                             | 10.3                                    |         |
| מערכת דלק                             | הזרקת דלק רציפה רב נקודתית              |         |
| מיכל דלק (ל')                         | 60                                      |         |
| ביצועים                               |   |         |
| הספק מרבי (כ"ס/סל"ד)                  | 5,800/175                               |         |
| מומנט מרבי (קג"מ/סל"ד)                | 4,000/24                                |         |
| מהירות מקסימלית (קמ"ש)                | 210                                     |         |
| האצה 0-100 (ש')                       | 9.6                                     |         |
| צריכת דלק                             |   |         |
| עירוני (ק"מ/ל')                       | 11.5                                    |         |
| משולב (ק"מ/ל')                        | 14.3                                    |         |
| בין עירוני (ק"מ/ל')                   | 16.7                                    |         |
| פליטת CO <sub>2</sub> משולבת (ג"/ק"מ) | 161                                     |         |
| הנעה                                  |   |         |
| סוג                                   | הנעה כפולה קבועה עם חלוקת מומנט אקטיבית |         |

BOXER | SYMMETRICAL AWD | Lineartronic





| דגם                                   | CLASSIC | PREMIUM |
|---------------------------------------|---------|---------|
| אבזור חיצוני                          |         |         |
| פנסי הלוגן ראשיים                     | •       |         |
| פנסי LED ראשיים עם כיוון גובה אוטומטי |         | •       |
| מתזים לפנסים                          |         | •       |
| פנסי ערפל קידמיים                     | •       | •       |
| DRL - תאורת יום                       | •       | •       |
| פנסים אחוריים בשילוב LED              | •       | •       |
| פנס ערפל אחורי                        | •       | •       |
| מראות צד בצבע הרכב                    | •       | •       |
| קיפול חשמלי למראות צד                 | •       | •       |
| איתות מובנה במראות צד                 | •       | •       |
| חישוקי סגסוגת קלה 17 אינץ'            | •       |         |
| חישוקי סגסוגת קלה 18 אינץ'            |         | •       |
| חלון גג חשמלי                         |         | •       |
| חצאיות צד                             | •       | •       |
| פס ניקל בדלת מטען אחורית              |         | •       |

| דגם                              | CLASSIC | PREMIUM |
|----------------------------------|---------|---------|
| מושבים וגימור                    |         |         |
| גלגל הגה ספורטיבי מצופה עור      | •       | •       |
| ידית הילוכים מצופה עור           | •       | •       |
| ריפוד בד מהודרים                 | •       | •       |
| כיוון חשמלי לתמיכה בגב תחתון     | •       | •       |
| כיוון מושב נהג חשמלי ל-8 כיוונים | •       | •       |
| דיפונים בגימור כסוף              | •       |         |
| דיפונים בגימור עץ                |         | •       |
| מושבים אחוריים מפוצלים 40/60     | •       | •       |
| כיס אחסון בגב מושב נוסע קידמי    | •       | •       |
| כיס אחסון בגב מושב נהג           | •       | •       |

| דגם                            | CLASSIC | PREMIUM |
|--------------------------------|---------|---------|
| נוחות ושימושיות                |         |         |
| 4 חלונות חשמל                  | •       | •       |
| נעילה מרכזית לכל הדלתות        | •       | •       |
| KEYLESS - פתיחה והנעה ללא מפתח |         | •       |
| EPB - בלם חניה חשמלי           | •       | •       |
| מראה מרכזית מתכהה              |         | •       |
| תאורת מפות                     | •       | •       |
| תאורה בתא המטען                | •       | •       |
| סוככי שמש עם תאורה             | •       | •       |
| תא אחסון מרכזי עם מגש אמצעי    | •       | •       |
| 2 מחזיקי כוסות בקונסולה מרכזית | •       | •       |
| תא אחסון למפות ובקבוק בדלתות   | •       | •       |
| 2 מחזיקי כוסות במשענת אחורית   | •       | •       |
| משענת יד מרכזית במושב האחורי   | •       | •       |
| פתיחת דלתית הדלק מתא הנוסעים   | •       | •       |
| פתיחת דלת מטען מתא נוסעים      | •       | •       |
| 2 שקעי 12V בתא נוסעים          | •       | •       |
| תא עליון למשקפיים              | •       | •       |

| דגם                               | CLASSIC | PREMIUM |
|-----------------------------------|---------|---------|
| בקרות אקלים                       |         |         |
| בקרת אקלים מפוצלת לנהג ונוסע      | •       | •       |
| פתחי מיזוג אחורי                  | •       | •       |
| יציאות מיזוג מתחת למושבים קידמיים | •       | •       |
| חיישני גשם ותאורה                 | •       | •       |
| מפשרי אדים לשמשה קידמית           | •       | •       |
| מפשרי אדים לחלון אחורי עם טיימר   | •       | •       |



| דגם                                     | CLASSIC | PREMIUM |
|---|---------|---------|
| שמע ובידור                              |         |         |
| מולטימדיה מקורית 6.2 אינץ' עם 4 רמקולים | •       |         |
| מולטימדיה מקורית 7.0 אינץ' עם 6 רמקולים |         | •       |
| הפעלה קולית למולטימדיה מקורית           | •       | •       |
| שליטה מההגה על הרדיו וה-BT              | •       | •       |
| דיבורית BLUETOOTH מובנית                | •       | •       |
| שקע AUX ו-USB בקונסולה קידמית           | •       |         |
| שקע AUX ו-2xUSB בקונסולה קדמית          |         | •       |
| מצלמת רוורס צבעונית מקורית              |         | •       |

| דגם                              | CLASSIC | PREMIUM |
|----------------------------------|---------|---------|
| מחשב דרך וכלי שליטה              |         |         |
| לוח שעונים עם תאורה משתנה        |         | •       |
| מסך 3.5 אינץ' צבעוני בלוח שעונים | •       | •       |
| חיווי ECO                        | •       | •       |
| גלגל הגה מתכוון לגובה ולעומק     | •       | •       |
| מנופי העברת הילוכים מגלגל ההגה   | •       | •       |
| שליטה מההגה על בקרת השיוט        | •       | •       |
| דוושות אלומיניום                 |         | •       |

| דגם                            | CLASSIC | PREMIUM |
|--------------------------------|---------|---------|
| חויית הנהיגה                   |         |         |
| SI-DRIVE נשלט מההגה עם 2 מצבים | •       | •       |
| ATV - חלוקת מומנט אקטיבי       | •       | •       |
| AVH - מערכת עזר לזינוק בעליה   | •       | •       |

| דגם                             | CLASSIC | PREMIUM |
|---------------------------------|---------|---------|
| בטיחות                          |         |         |
| 2 כריות אוויר קדמיות            | •       | •       |
| 2 כריות אוויר צידיות לנהג ונוסע | •       | •       |
| 2 כריות אוויר וילון צידיות      | •       | •       |
| כרית אוויר לברכי הנהג           | •       | •       |
| SRVD - מערכת התראה לשטחים מתיים |         | •       |
| HBA - מערכת עזר לאורות גבוהים   |         | •       |
| משענת ראש נהג ונוסע מתכווננת    | •       | •       |
| 3 משענות ראש אחוריות            | •       | •       |
| התראה על אי חגירה של הנהג       | •       | •       |
| התראה על אי חגירה של הנוסעים    | •       | •       |
| כיוון גובה חגורות קידמיות       | •       | •       |
| 3 נקודות עגינה לחגורות אחוריות  | •       | •       |
| מערכת ABS                       | •       | •       |
| מערכת EBD                       | •       | •       |
| מערכת BAS - עזר בבלימה          | •       | •       |
| מערכת VDC - בקרת יציבות         | •       | •       |
| מיערכת TC - בקרת משיכה          | •       | •       |
| התקן ISO-FIX מובנה במושב אחורי  | •       | •       |
| אימוביליזר מקורי                | •       | •       |



צבעי רכב



צבעי ריפוד



הצבעים במפרט הינם להמחשה בלבד. הצבעים יכולים להשתנות ללא הודעה מוקדמת ולפי מלאי והגדרות היצרן. ט.ל.ח.

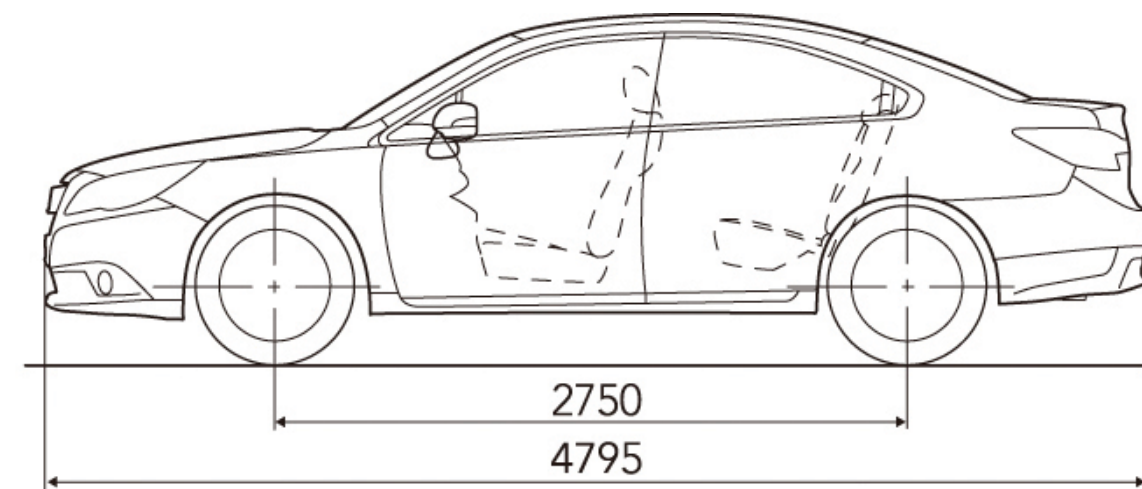
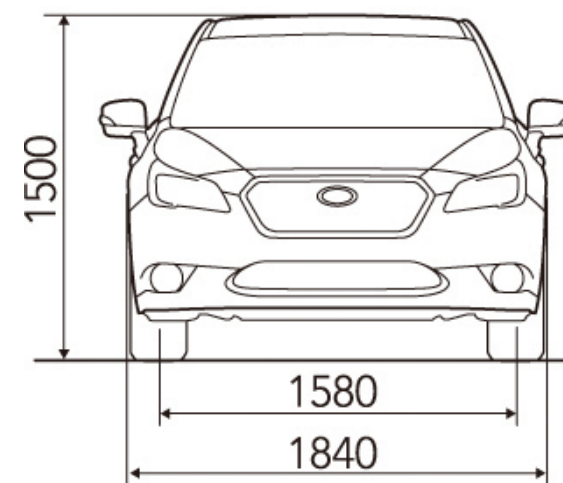





# SUBARU

WE BELIEVE IN 4X4

\*6263  
www.subaru.co.il



יודגש כי צריכת הדלק בפועל עשויה להיות שונה מהמצוין לעיל היות והיא מושפעת מאופי הנהיגה והשימוש ברכב, תנאי הדרך, מזג האוויר ומגורמים נוספים. למידע נוסף, נא לפנות לנציג המכירות. החברה שומרת לעצמה את הזכות לשנות ו/או לשפר את מפרטי ו/או אביזרי הרכב ללא הודעה מוקדמת. 5 שנות אחריות בכפוף לתנאי חוברת האחריות המלאה של הרכב. התמונות להמחשה בלבד, ט.ל.ח.



| קוד דגם | תיאור דגם  | רמת האבזור הבטיחותי |
|---------|------------|---------------------|
| 227     | B4 CLASSIC | 6                   |
| 239     | B4 PREMIUM | 7                   |

**מקרא**

- מערכת מותקנת בדגם הרכב
- מערכת אופציונאלית להתקנה
- × מערכת שאינה מותקנת בדגם הרכב

**פירוט מערכות הבטיחות המותקנות ברכב ברמת גימור PREMIUM**

- מצלמות רוורס
- חיישני לחץ אוויר
- חיישני חגורות בטיחות
- שליטה באורות גבוהים
- בלימה אוטומטית בעת חירום
- זיהוי תמרוני תנועה

**פירוט מערכות הבטיחות המותקנות ברכב ברמת גימור CLASSIC**

- × מצלמות רוורס
- × חיישני לחץ אוויר
- × חיישני חגורות בטיחות
- × שליטה באורות גבוהים
- × בלימה אוטומטית בעת חירום
- × זיהוי תמרוני תנועה

תקן זיהום B4: 2015/45 (EU) - 715/2007 (EC)  
\*נתוני היצרן, על פי בדיקת מעבדה. \*\*הדרגה מחושבת לפי תקנות אוויר נקי (גילוי נתוני זיהום אוויר מרכב מנועי בפרסומות), התשס"ט 2009.

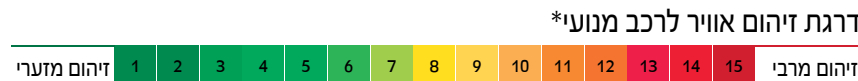

| דגם        | נתוני צריכת דלק* (ליטר/100 ק"מ)   | מדד זיהום אוויר** |
|------------|-----------------------------------|-------------------|
| B4 2.5 CVT | עירוני 8.7, בינעירוני 6, קבוצה 13 | 6                 |