

OUTBACK



SUBARU

WE BELIEVE IN 4X4





התחל לחיות כבר עכשיו.

זה הזמן - אף פעם לא מאוחר מדי להתחיל לעשות את מה שאתה אוהב, כמה שאתה יכול. זו הסיבה שהמכוניות של סובארו בנויות לאפשר לך למצות את החיים עד תוכם. האאוטבק שמה דגש על הרפתקאות ומצוידת במאפיינים המעוררים פעילות, כך שתוכל למצוא חיבור טוב יותר לדברים שאתה מתלהב מהם וחיבור טוב יותר לחיים שלך.



זו הדרך שלך. סע בעקבותיה.

אל תחמיץ יותר אף חוויה. האאוטבק מעניקה ביטחון ומצמצמת את המגבלות כדי לקחת אותך לאן שתחפוץ. העיצוב מחזק את האישייות הקשוחה והחזקה והחלל הפנימי מציע חומרים מעודנים ועמידים בשילוב טכנולוגיה ידידותית כדי לשמור על הנוחות והרוגע שלך.





מערכת X-MODE

מערכת X-MODE מסייעת להעניק לך שליטה מבוקרת בלחיצת כפתור. הטכנולוגיה של מערכת X-MODE נוטלת את הפיקוד על המנוע, תיבת ההילוכים, מערכת AWD הסימטרית, הבלמים ורכיבים אחרים כדי לנווט בבטחה בתנאי שטח מאתגרים ושונים. כשמערכת X-MODE מופעלת, מערכת בקרת ירידה במורד מסייעת לשמור על מהירות קבועה כשהאאוטבק נוסעת במורד.



האתגר. הוא ההרפתקה.

מעט מאוד מכשולים יוכלו לעמוד בדרכך באאוטבק מרובת היכולות. מערכת AWD סימטרית מבטיחה אחיזה יוצאת מן הכלל בכביש ובשטח ומערכת X-MODE עם מערכת בקרת ירידה במורד מסייעת לך לנהוג בתנאי שטח קשים יותר עם ביטחון ויציבות משופרים.





ההרפתקה היא שלך. קח את הדרך לידיך.

תשומת לב רבה הוקדשה להתאמה של החיבור בין הנהג לכביש. מערכת AWD סימטרית יחד עם שלדה והיגוי משופרים הופכים את האאוטבק לזריזה ומגיבה יותר, תוך שמירה על נסיעה חלקה ומבוקרת כמו תמיד.

כושר גרידה

עם כושר הגרירה שלה, האאוטבק נבנתה עבור אנשים שעובדים קשה ונהנים מהחיים עוד יותר. הודות ליכולת זו, אתה יכול להרגיש חופשי למצות את כל התשוקות והפעילויות שאתה חי עבורן מדי יום.

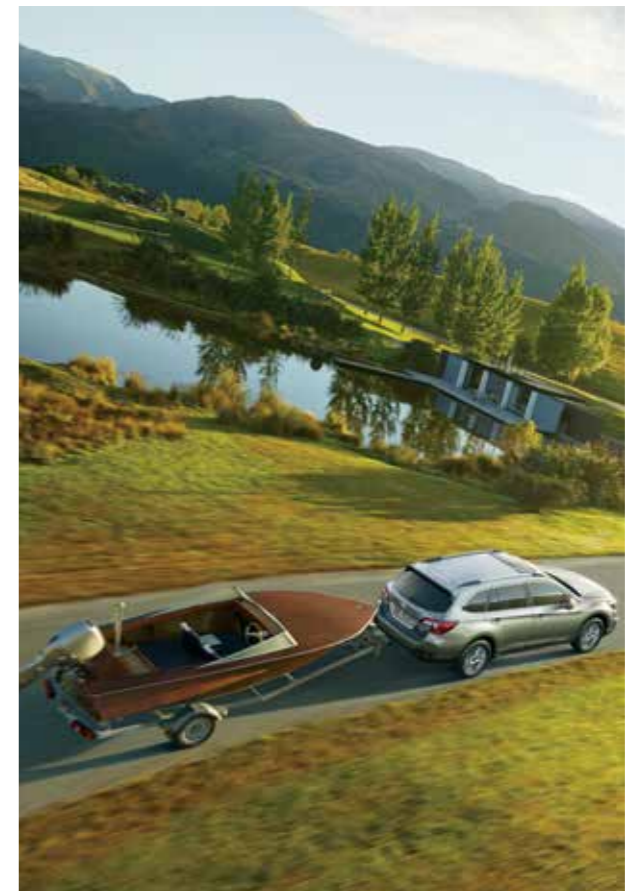

מנופי העברת הילוכים

מנופי העברת הילוכים ממוקמים על גלגל ההגה, מעניקים לך שליטה בקצות אצבעותיך ומאפשרים לך לבחור את ההילוך המתאים ביותר למצב הנהיגה שלך. בתיבת הילוכים האוטומטית הרציפה LINEARTRONIC. במצב ידני ניתן לעבור בין שישה יחסי העברה לקבלת תגובה מהירה לפי דרישה. התוצאה היא חוויית נהיגה חדה וספורטיבית יותר.



SI-DRIVE

מערכת SI-DRIVE מתאימה את תגובת המצערת והחלפת הילוכים לסגנון הנהיגה שלך, כדי להעניק כוח מיידי וזריזות כשאתה זקוק, כמעט בכל מצב נהיגה.

מצב Intelligent

מצב זה מעניק אספקת כוח מתונה ואידיאלי לשיוט ברחובות קטנים בעיר, לנסיעות ארוכות או לחיסכון בדלק.



מצב Sport

מצב זה מעניק תגובה טובה ומתאים לכל תנאי הדרך הודות לתאוצה המיידית שלו. הוא מחזיר את ההנאה לנהיגה מהירה בכבישים מהירים או מפותלים.

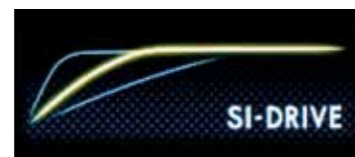

בנויה היטב.

מוכנה לכל אתגר.

תכנן תוכניות נועזות. האאוטבק מסוגלת לקחת אותך כמעט בכל דרך שתבחר והודות למנוע הבוקסר של סובארו עם צריכת דלק מצוינת, היא יכולה לקחת אותך רחוק יותר מאי פעם. לאאוטבק ביצועים יוצאי דופן בשילוב נוכחות מרשימה ועמידות לאורך שנים המאפשרים להתמודד עם שבילים קיימים או לפרוץ דרכים חדשות.



תא נוסעים

המשדרג את חויית הנסיעה.

התרווח ותתחיל ליהנות. חומרים עשירים וטכנולוגיה מתקדמת מעניקים לך הנאה רבה בתא הנוסעים של האאוטבק.

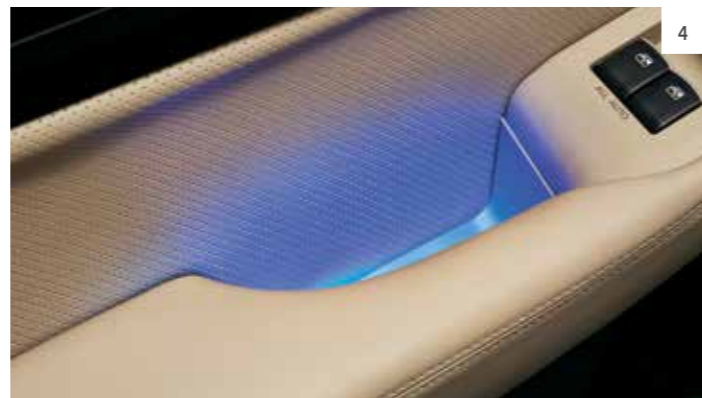

1 חלון גג^{1*}

תהנה מתחושת מרחב גדול יותר הודות לחלון גג הנפתח חשמלית פנימה ומצויד באפשרות הטיה והפיכת כיוון אוטומטית. להכניס שפע של אור לפי רצונך.

2

תא איחסון בקונסולה מרכזית

תתא הגדול בקונסולה המרכזית מסוגל להכיל כמות רבה יותר של דברים. הוא מצויד גם במחזיקים מיוחדים עבור כרטיסים, עטים ומטבעות.

3

מושבים אחוריים נוחים

תא הנוסעים של האאוטבק תוכנן כדי להעניק ליושבים מאחור שפע של מקום ומאפשר להם להטות לאחור את גב המושב לשיפור הנוחות בנסיעות ארוכות.

4

תאורת אווירה

תאורת אווירה פנימית מאירה באור כחלחל המקל על איתור דברים בחשיכה ומעניק לאאוטבק תחושה יוקרתית

^{1*} סטנדרט בדגם 2.5XS



טכנולוגיה.

שמתדלקת את ההרפתקה.

הפוך את היומיום שלך להנאה. התכנון והטכנולוגיה המתקדמים של האאוטבק פועלים בצורה קלה ושימושיים מאוד. מערכת מולטימדיה 7 אינץ' ומסך צבעוני 3.5 אינץ' בלוח השעונים מעניקים לך גישה לכל דבר. מערכת המולטימדיה תואמת לטלפון החכם שלך, כך שקל להישאר מחובר.



1

שליטה באמצעות צג מגע¹

צג המגע הוא דרך נוחה לבחור את המוזיקה שלך, בדיוק כפי שהיית עושה בטלפון החכם שלך. עליך רק לחבר את הטלפון החכם באמצעות Bluetooth² או שקע USB, ולבחור במוזיקה ישירות על גבי צג המגע.

2

מסך צבעוני 3.5 אינץ' בלוח השעונים

המסך הצבעוני 3.5 אינץ' בלוח השעונים מספק לנהג את המידע הנחוץ לובמבט חטוף מבלי צורך להסתכל לצדדים. הוא כולל גם תצוגת חיסכון המאפשרת לך לעקוב אחרי צריכת הדלק. אלה הנתונים הדרושים כדי להיות מעודכן ובטוח שהנהיגה שלך היא החסכונית ביותר שאפשר.

3

זיהוי קולי³

האאוטבק מציעה כעת יותר אפשרויות מאשר אי פעם לתפעול ללא מגע יד, הודות למערכת זיהוי קולי אינטואיטיבית³. באפשרותך לתפעל ללא מגע יד את הטלפון ומערכת השמע לשיפור הנוחות בכל נסיעה.

1 הנהג אחראי תמיד לנהוג בצורה בטוחה וממוקדת. אנה הימנע משימוש בצג המגע בעת הנהיגה.
2 Bluetooth הוא סמל מסחרי רשום של חברת Bluetooth SIG, Inc. מארה"ב.
3 הזיהוי הקולי תואם לשפות מסוימות בלבד ואינו מסוגל לפעול בכל שפה.



מדרגה מובנית בספי צד



פסי נשיאה לאורך הגג¹



כפתור לפתיחת דלת מטען חשמלית מתחת ללוח השעונים.



כפתור לפתיחת דלת מטען חשמלית



שילוב מושבים ומטען

יש מקום רב יותר עבור חלקים גדולים יותר של חייך. קיבולת המטען הוגדלה ורצפת תא המטען הפכה לשטוחה עוד יותר כדי להגדיל את נפח המטען. ניתן לשנות את סידור המושבים כהרף עין הודות למושבים האחוריים המפוצלים ביחס 40/60, המאפשרים לך להוביל פריטים גדולים ושילובים שונים בין מטען לנוסעים.



פתרונות

גמישים.

מכיוון שדרישות החיים מגוונות, טוב לדעת שהאאוטבק מסוגלת לעמוד בהן בקלות. דלת תא המטען החשמלית² נפתחת בלחיצת כפתור כדי להעניק לך גישה מיידית לאזור המטען, דבר המקל במיוחד על ההעמסה.



¹ מחייב רכישה של חיבור לנשיאת מטען על פסי הנשיאה. ² סטנדרט בדגם 2.5XS.

מנוע הבוקסר של סובארו

קיימות רק מכוניות מעטות המסוגלות להעניק לך את אותו ביטחון עצמי בנהיגה שמעניקה לך האאוטבק, כך שאינך צריך להיות מופתע מהדרך הייחודית כל כך שהיא עושה זאת. מנוע הבוקסר של סובארו הינו אופקי ומציב את הבוכנות זו מול זו בזווית של 180 מעלות לקבלת פרופיל נמוך ושטוח יותר מאשר מנועים מסוגים אחרים. עובדה זו מעניקה למנוע ולכן למכונות כולה, מרכז כובד נמוך יותר ותחושת איזון טובה יותר. יתר על כן, תנועת הבוכנות זו מול זו גורמת להן לאזן אחת את השנייה וכך להקטין את הרעידות באופן טבעי.

מנוע הבוקסר של סובארו בנפח 2.5 ליטר 180CV

הספק מרבי:
175 כ"ס / 5,800 סל"ד

מומנט מרבי:
24 קג"מ / 4,000 סל"ד

צריכת דלק משולבת*:
14.3 ק"מ / ל

פליטת CO₂ °:
161 גר' / ק"מ

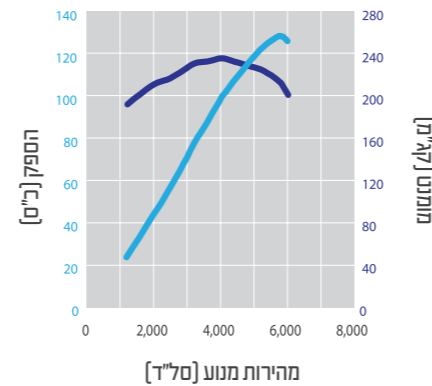

מערכת הנעה

קבועה סימטרית לכל הגלגלים

סובארו אאוטבק מעניקה שליטה, ביטחון ויציבות ללא פשרות. המכונות של סובארו מצטיינות בהענקת תחושת ביטחון מאחורי ההגה, הודות לתכנון היציב והטבעי של מערכת Symmetrical AWD המשולבת עם מנוע הבוקסר של סובארו בעל איזון ייחודי. מערכת זו מעבירה כוח לכל הגלגלים, כל הזמן, לקבלת אחיזת כביש יוצאת דופן בכל תנאי הכביש ומזג האוויר. היא בעלת איזון מעולה מצד לצד והתנהגות כביש מדויקת, הודות לכך שכל הרכיבים העיקריים שלה ממוקמים על אותו ציר אורכי ומרכז הכובד הנמוך מעניק חווית נהיגה מהנה ומגיבה במיוחד. היתרונות הייחודיים של מערכת Symmetrical AWD מעניקים התנהגות כביש מתגמלת ומסייעים לך למנוע סכנות ביתר קלות.



Lineartronic

תיבת הילוכים אוטומטית רציפה מסוג LINEARTRONIC מתוכננת להפיק את המרב ממנוע הבוקסר של סובארו וממערכת ההנעה Symmetrical AWD. תיבת הילוכים שומרת את המנוע בטווח הפעולה האידיאלי שלו כדי להעניק לאאוטבק צריכת דלק יוצאת דופן. מערכת בקרת החלפת הילוכים שומרת על נסיעה קלה, חלקה ומגיבה. בקרת החלפת הילוכים כוללת העברת הילוכים מדורגת המתאימה את עצמה לשינויים במהירות הנסיעה ומהירות המנוע ומאפשרת לנהג להרגיש את נקודות החלפת הילוכים כשהוא מאיץ, כדי לייצר חווית נהיגה ספורטיבית ומהנה.

יציבות משופרת

מכיוון שבלוק המנוע הוא בעל פרופיל שטוח יותר וממוקם נמוך יותר בשלדה, המכונות כולה יציבה ומאוזנת יותר ועמידה יותר בפני תנודות מצד לצד מאשר מכונות בעלות תכנון שונה.

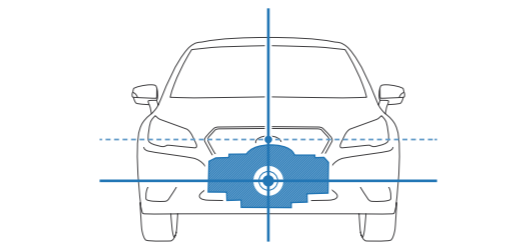

ביצועים לטווח ארוך

התכנון השטוח של המנוע הוא קשיח ומאוזן באופן טבעי ומייצר רמת רעידות נמוכה יותר מאשר מנוע בתצורת V או מנוע 4 בוכנות טורי מאותה קבוצה. כתוצאה מכך הוא בעל עמידות גבוהה יותר וביצועים אמינים יותר.

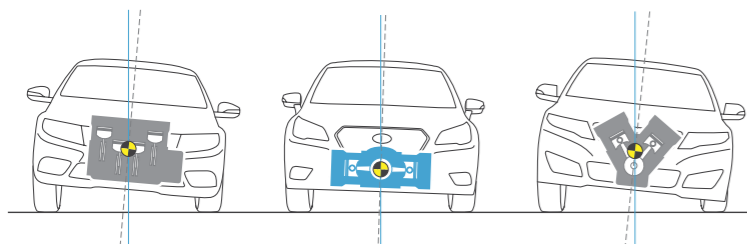

* 1 צריכת הדלק ופליטות CO₂: בהתאם ל- ECE R101-01.

בטיחות ממוקדת.

מכיוון ואנו מכירים בחשיבות של כל מי שנמצא במכונית, האאוטבק תוכננה כדי להגן עליך ועל נוסעיך באמצעות מערכות בטיחות איכותיות כגון שבע כריות אוויר, מסגרות חיזוק דמויות טבעת ואפילו מערך הגנה על תא הנוסעים. החיים מלאי סיכונים, אולם אנו עושים כל מאמץ שהדברים החשובים ביותר יהיו מוגנים היטב בתוך האאוטבק שלך.



5 כוכבי בטיחות של Euro NCAP
האאוטבק זכתה לציון המקסימאלי של חמישה כוכבים במבחני הריסוק המחמירים של Euro NCAP.



מסגרות חיזוק דמויות טבעת
מסגרות החיזוק הדמויות הטבעת מחזקות את תא הנוסעים מהגג, דרך הדלתות והעמודים ועד לרצפה. תכנון זה מסייע להסיט ולפזר את אנרגיית הפגיעה הרחק מהנוסעים במקרה של התנגשות. הוא גם תורם לחיזוק והפחתת משקל השלדה, דבר המוביל להגנה משופרת ומחוזקת.

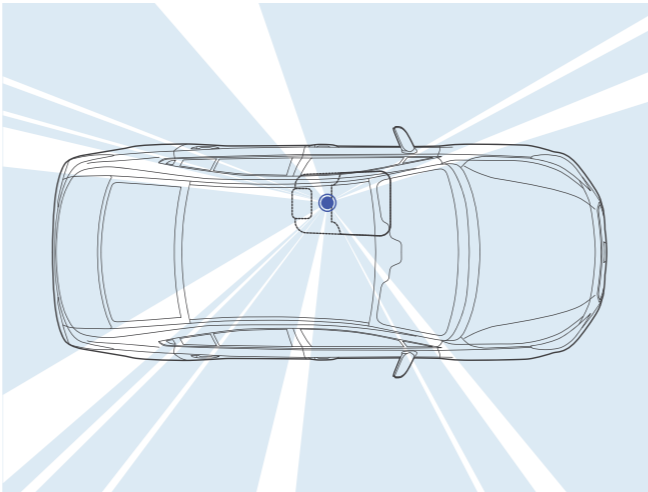

ראות משופרת
תכננו את המסגרת כך שהיא תגדיל את שדה הראייה שלך ותצמצם את השטחים המתים. הוספנו חלונות משולשים קידמיים ומראות צד המותקנות על הדלתות כדי להקטין את השטחים המתים מלפנים לשיפור שדה הראייה לפנים.



מערכות בטיחות מתקדמות*1
לשיפור המודעות והראות, חבילת מערכות בטיחות מתקדמת כוללת שתי מערכות בטיחות חדשות וחדשניות - מערכת עזר לאורות גבוהים (HBA) ומערכת לזיהוי כלי רכב מאחור של סובארו (SRVD). מערכת עזר לאורות גבוהים משנה באופן אוטומטי בין אלומת אור גבוה לאור נמוך בהתאם לתנאי הכביש ומהירות הרכב המגיע ממול, כדי לשפר את הראות שלך ולמנוע סנוור של נהגים אחרים. מערכת לזיהוי כלי רכב מאחור של סובארו משתמשת בחיישנים הממוקמים סביב הרכב כדי להתריע על כלי רכב הנמצאים בשטחים מתים מאחור למעבר בטוח יותר בין הנתיבים. בנוסף, הם מתריעים על סכנה של התנגשות תוך נסיעה לאחור לדרך שבה יש תנועה חוצה.

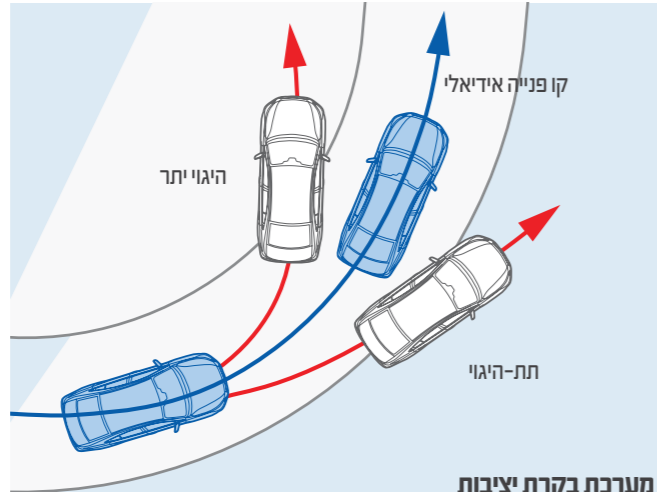

מערכת בקרת יציבות
מערכת בקרת יציבות מבקרת ומנתחת באמצעות מערך של חיישנים את התנהגות המכונית כדי לדעת אם היא מתקדמת בנתיב הרצוי לנהג. במידה וגלגל מחליק או פנייה במהירות גבוהה גורמת למכונית לסטות מהנתיב הרצוי, המערכת מחלקת את המומנט של מערכת AWD, הספק המנוע והבלימה של כל אחד מהגלגלים בנפרד כדי לוודא שהמכונית שומרת על נתיב ההתקדמות שנבחר.

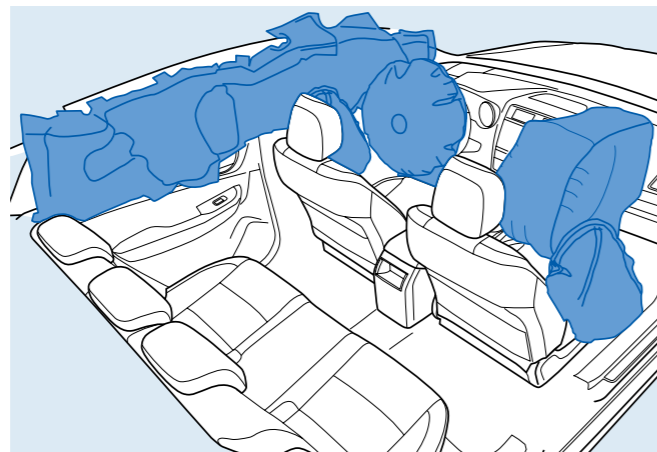

מושבים, חגורות בטיחות וכריות אוויר SRS*2
כל דגמי האאוטבק כוללים כסטנדרט כריות אוויר SRS*2 קידמיות, כריות אוויר SRS*2 קידמיות-צידיות, כריות אוויר SRS*2 וילונות וכרית אוויר SRS*2 לברכי הנהג. חגורות הבטיחות הקידמיות עם כיוון גובה כוללות מותחני-קדם המרסנים את הנוסעים בחוזקה למושב ומגבילי עומס המפחיתים את כוחות השיא המופעלים על אזור החזה.

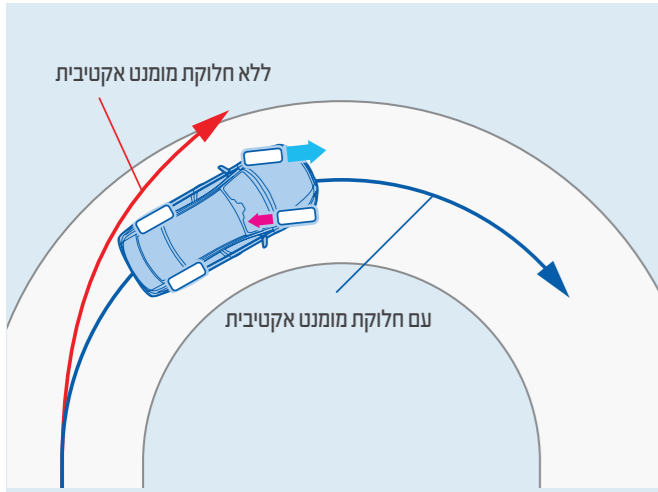

חלוקת מומנט אקטיבית
בשעת פניה, מפעילה מערכת חלוקת המומנט האקטיבית את הבלמים ומעבירה פחות מומנט לגלגלים הפנימיים ומומנט רב יותר לגלגלים החיצוניים. הדבר תורם לביצוע פניות חדות ולהתנהגות כביש מדויקת יותר. בשילוב עם מערכת בקרת יציבות הרכב, היא מסייעת למנוע ממך מצבים מסוכנים ומעניקה לך תחושת ביטחון מעודדת.

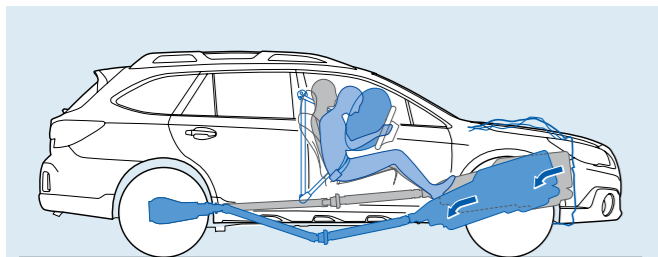

מערך הגנה על תא הנוסעים
כל אחד מהדגמים של סובארו עושה מעל ומעבר כשמדובר בבטיחות שלך. במקרה של התנגשות חזיתית, מנוע הבוקסר של סובארו ותיבת ההילוכים של האאוטבק מתוכננים כך שלא יחדרו לתוך תא הנוסעים, כדי להגן עליך.

*1 סטנדרט בדגם PREMIUM.
*2 SRS: מערכת ריסון משלימה. אפקטיבית בשימוש יחד עם חגורות בטיחות.

מערך הדגמים

אאוטבק 2.5X

מידות אורך x רוחב x גובה: 1,605 x 1,840 x 4,815 ס"מ
 מנוע: אופקי, 4 בוכנות, DOHC, 16 שסתומים, בנזין
 נפח: 2,498 סמ"ק
 הספק מרבי: 175 כ"ס / 5,800 סל"ד
 מומנט מרבי: 24.0 קג"מ / 4,000 סל"ד
 מערכת הינע: LINEARTRONIC CVT, SyemmetricalAWD

אאוטבק 2.5XS

מידות אורך x רוחב x גובה: 1,605 x 1,840 x 4,815 ס"מ
 מנוע: אופקי, 4 בוכנות, DOHC, 16 שסתומים, בנזין
 נפח: 2,498 סמ"ק
 הספק מרבי: 175 כ"ס / 5,800 סל"ד
 מומנט מרבי: 24.0 קג"מ / 4,000 סל"ד
 מערכת הינע: LINEARTRONIC CVT, SyemmetricalAWD



מאפיינים



1 פנסי LED ראשיים עם כיוון גובה אוטומטי
 תאורה מרבית עומדת לרשותך מיד עם הפעלת פנסים אלה. מערכת כיוון גובה אוטומטי תדאג שהפנסים הראשיים יהיו מכוונים בזווית הנכונה לקבלת ראות אופטימלית.

5 מערכת כניסה ללא מפתח עם התנעה באמצעות כפתור^{1*}
 מחזיק המפתחות מעניק לך גישה מלאה ללא מפתח. כדי לנעול או לשחרר את הנעילה של הדלתות הקדמיות או את דלת תא המטען, עליך רק לאחוז בידיית הדלת. להתנעת המנוע, לחץ על הכפתור.

2 ספויילר גג
 ספויילר הגג של האאוטבק מובנה בדלת תא המטען. החלק האחורי שלו בצבע שחור ללא ציפוי כדי להעניק לו מראה של רכב המיועד לפעילויות פנאי ולהסתיר שריטות שעוללות להיווצר בעת העמסת מטען על מנשא הגג.

6 גלגל הגה מתכוון לגובה ולעומק
 כדי לוודא שאתה יושב בנוח בזמן הנהיגה, ניתן לכוון את גלגל ההגה למעלה ולמטה ופנימה והחוצה.

3 חישוקי סגסוגת קלה 18 אינץ' אינץ'^{1*}
 חישוקי סגסוגת קלה בקוטר 18 אינץ' הינם בעלי מראה קשוח ותכנון אווירודינמי לשיפור החיסכון בדלק. בשילוב צמיגים במידה 225/60R18 הם מהווים תוספת מושכת.

7 פתחי מיזוג אחורי
 כדי להציע נוחות משופרת ליושבים מאחור, מצוידים דגמי האאוטבק בפתחי מיזוג אחורי בחלק האחורי של הקונסולה המרכזית.

4 חיישן גשם
 מגבי השמשה הקידמית מופעלים באופן אוטומטי כשהם מזהים גשם ומווסתים את מרווחי זמן הניגוב ומהירות הניגוב בהתאם.

8 מושב נהג מתכוון חשמלית ל-8 כיוונים
 מושב הנהג החשמלי עם אפשרות כיוון ל-8 כיוונים מאפשר לך להשיג תנוחת נהיגה אידיאלית.

^{1*} סטנדרט בדגם 2.5XS

דגם	2.5X	2.5XS
מידות		
אורך (מ"מ)	4,815	
רוחב (מ"מ)	1,840	
גובה (מ"מ)	1,605	
בסיס גלגלים (מ"מ)	2,745	
מפשק סרנים קידמי (מ"מ)	1,575	
מפשק סרנים אחורי (מ"מ)	1,590	
מרווח גחון (מ"מ)	200	
נפח תא מטען (לי')	512	
משקל עצמי כולל נהג (ק"ג)	1,580	1,596
תיבת הילוכים		
סוג	אוטומטית רציפה עם שרשרת	
יחס העברה במצב D	3.581-0.570	
יחס העברה במצב R	3.667	
יחס העברה סופי	4.111	
מרכב		
היגוי	הגה כוח מתוגבר חשמלית	
מתלה קידמי	מתלים נפרדים מסוג מק'פרסון	
מתלה אחורי	מתלים נפרדים מסוג עצמות עצה כפולות	
רדיוס סיבוב (מ')	5.5	
בלמים קידמיים	צלחות בילום מאווררות	
בלמים אחוריים	צלחות בילום מאווררות	
מידות צמיגים	225/65R17, 17X7"	225/60R18, 18X7"

דגם	2.5X	2.5XS
מנוע		
דגם	FB25	
סוג	שטוח, 4 בוכנות, בנדין, אטמוספרי	
	גל זידים עליו כפול, 16 שסתומים	
קדח x מהלך (מ"מ)	90.0X94.0	
נפח מנוע (סמ"ק)	2,498	
יחס דחיסה	10.3:1	
מערכת דלק	הזרקת דלק רציפה רב נקודתית	
מיכל דלק (לי')	60	
ביצועים		
הספק מירבי (כ"ס/סל"ד)	5,800/175	
מומנט מירבי (קג"מ/סל"ד)	4,000/24	
מהירות מקסימלית (קמ"ש)	210	
האצה 0-100 (ש')	10.2	
צריכת דלק		
עירוני (ק"מ/לי')	11.5	
משולב (ק"מ/לי')	14.3	
בין עירוני (ק"מ/לי')	16.7	
פליטת CO2 משולבת (ג'/ק"מ)	161	
הנעה		

SYMMETRICAL AWD | Lineartronic | BOXER



דגם	2.5X	2.5XS
אבזור חיצוני		
פנסי LED ראשיים עם כיוון גובה אוטומטי	•	•
מתזים לפנסים	•	•
פנסי ערפל קידמיים	•	•
DRL - תאורת יום	•	•
פנסים אחוריים בשילוב LED	•	•
פנס ערפל אחורי	•	•
מראות צד בצבע הרכב	•	•
קיפול חשמלי למראות צד	•	•
איתות מובנה במראות צד	•	•
חישוקי סגסוגת קלה 17 אינץ'	•	•
חישוקי סגסוגת קלה 18 אינץ'	•	•
חלון גג חשמלי	•	•
פסי אורך שחורים	•	•
פסי אורך מוכספים	•	•
ספוילר אחורי מובנה בדלת תא המטען	•	•

דגם	2.5X	2.5XS
מושבם וגימור		
גלגל הגה מצופה עור	•	•
ידית הילוכים מצופה עור	•	•
ריפודי בד מהודרים	•	•
ריפודי עור יוקרתיים	•	•
כיוון מושב נהג חשמלי ל-8 כיוונים	•	•
כיוון חשמלי לתמיכה בגב תחתון	•	•
2 זיכרונות למושב נהג	•	•
כיוון מושב נוסע חשמלי ל-8 כיוונים	•	•
מושבם אחוריים מפוצלים 40/60	•	•
קיפול מהיר למושבם אחוריים	•	•
כיס איחסון בגב מושב נוסע קידמי	•	•
כיס איחסון בגב מושב נהג	•	•

דגם	2.5X	2.5XS
נוחות ושימושיות		
4 חלונות חשמל	•	•
KEYLESS - פתיחה והנעה ללא מפתח	•	•
EPB - בלם חניה חשמלי	•	•
תאורת מפות	•	•
תאורה בתא המטען	•	•
סוככי שמש עם תאורה	•	•
תא איחסון מרכזי עם מגש אמצעי	•	•
2 מחזיקי כוסות בקונסולה מרכזית	•	•
תא איחסון למפות ובקבוק בדלתות	•	•
2 מחזיקי כוסות במשענת אחורית	•	•
משענת יד מרכזית במושב האחורי	•	•
פתיחת דלתית הדלק מתא הנוסעים	•	•
2 שקעי 12v בתא נוסעים	•	•
דלת תא מטען נפתחת חשמלית	•	•
כיוון גובה פתיחת דלת תא מטען	•	•
פתיחת דלת מטען מתא הנוסעים	•	•
עוגנים לציוד בתא המטען	•	•
כיסוי נגלל לתא המטען	•	•

דגם	2.5X	2.5XS
בקרות אקלים		
בקרת אקלים מפוצלת לנהג ונוסע	•	•
פתחי מיזוג אחורי	•	•
יציאות מיזוג מתחת למושבם קידמיים	•	•
חיישני גשם ותאורה	•	•
מפשיר אדים לחלונות קידמיים	•	•
מפשיר אדים לחלון אחורי עם טיימר	•	•

דגם	2.5X	2.5XS
שמע ובידור		
מולטימדיה מקורית 6.2 אינץ' עם 4 רמקולים	•	
מולטימדיה מקורית 7 אינץ' עם 6 רמקולים		•
הפעלה קולית למולטימדיה מקורית	•	•
שליטה מההגה על הרדיו וה-BT	•	•
דיבורית BLUETOOTH מובנית	•	•
שקע AUX-I USB בקונסולה קידמית	•	•
שקע AUX-I 2XUSB בקונסולה קידמית	•	•
מצלמת רוורס צבעונית מקורית	•	•

דגם	2.5X	2.5XS
מחשב דרך וכלי שליטה		
לוח שעונים עם תאורה משתנה		•
מסך 3.5 אינץ' צבעוני בלוח שעונים	•	•
חיווי ECO	•	•
גלגל הגה מתכוון לגובה ולעומק	•	•
מנופי העברת הילוכים מגלגל ההגה	•	•
שליטה מההגה על בקרת השיוט	•	•
דוושות אלומיניום		•

דגם	2.5X	2.5XS
חווית הנהיגה		
SI-DRIVE - נשלט מההגה עם 2 מצבים	•	•
X-MODE - תוכנית ייעודית לשטח	•	•
HDC - בקרת ירידה במדרון	•	•
ATV - חלוקת מומנט אקטיבית	•	•
AVH - מערכת עזר לזינוק בעליה	•	•

דגם	2.5X	2.5XS
בטיחות		
2 כריות אוויר קידמיות	•	•
2 כריות אוויר צידיות לנהג ונוסע	•	•
2 כריות אוויר וילון צידיות	•	•
כרית אוויר לברכי הנהג	•	•
SRVD - מערכת התראה לשטחים מתיים		•
HBA - מערכת עזר לאורות גבוהים		•
משענות ראש נהג ונוסע מתכווננות	•	•
3 משענות ראש אחוריות	•	•
התראה על אי חגירה של הנהג	•	•
התראה על אי חגירה של הנוסעים	•	•
כיוון גובה חגורות קידמיות	•	•
3 נקודות עגינה לחגורות אחוריות	•	•
מערכת ABS	•	•
מערכת EBD	•	•
מערכת BAS - עזר בבלימה	•	•
מערכת VDC - בקרת יציבות	•	•
מערכת TC - בקרת משיכה	•	•
התקן ISO-FIX מובנה במושב אחורי	•	•
אימוביליזר מקורי	•	•

צבעי רכב



1X - לבן קריסטל



1U - כסוף

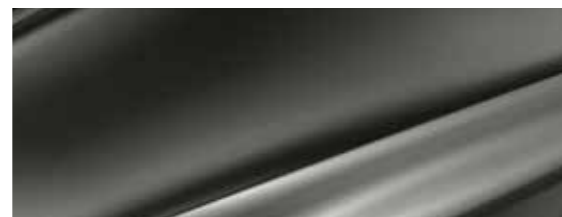

2X - אפור פלטיניום



7U - שמפניה כהה



3X - כחול מלכותי



2Y - כחול ניבי



2Q - אדום יין



1K - אפור גרפיט



4S - שחור קריסטל

צבעי ריפוד



שנהב



שחור

הצבעים במפרט הינם להמחשה בלבד. הצבעים יכולים להשתנות ללא הודעה מוקדמת ולפי מלאי והגדרות היצרן. ט.ל.ח.

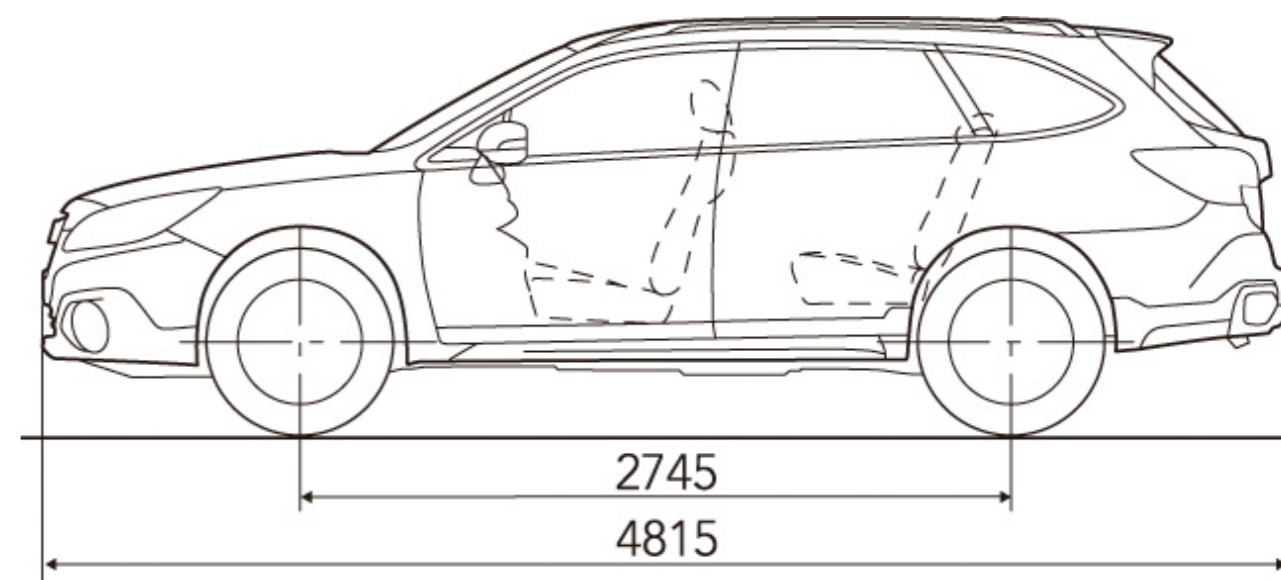
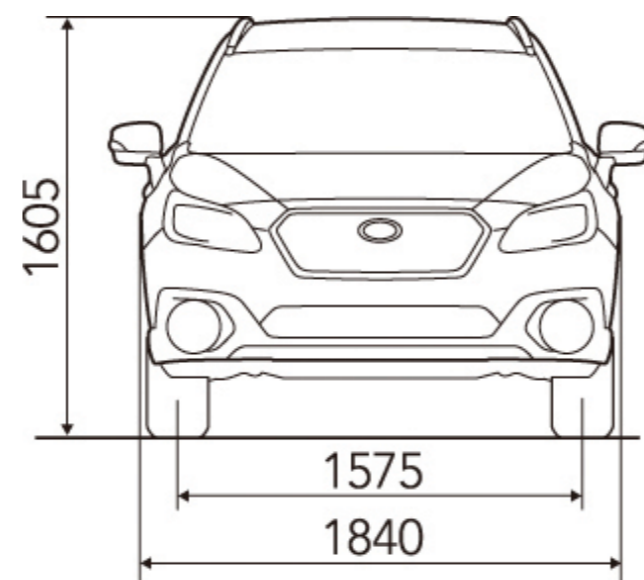



SUBARU

WE BELIEVE IN 4X4

*6263
www.subaru.co.il



יודגש כי צריכת הדלק בפועל עשויה להיות שונה מהמצוין לעיל היות והיא מושפעת מאופי הנהיגה והשימוש ברכב, תנאי הדרך, מזג האוויר ומגורמים נוספים. למידע נוסף, נא לפנות לנציג המכירות. החברה שומרת לעצמה את הזכות לשנות ו/או לשפר את מפרטי ו/או אביזרי הרכב ללא הודעה מוקדמת. 5 שנות אחריות בכפוף לתנאי חוברת האחריות המלאה של הרכב. התמונות להמחשה בלבד, ט.ל.ח.



קוד דגם	תיאור דגם	רמת האבזור הבטיחותי
248	OUTBACK 2.5X	6
258	OUTBACK 2.5XS	7

- פירוט מערכות הבטיחות המותקנות ברכב ברמת גימור 2.5X**
- 7 כריות אוויר
 - בקרת סטייה מנתיב
 - ניטור מרחק מלפנים
 - זיהוי כלי רכב ב"שטח מת"
 - בקרת שיוט אדפטיבית
 - זיהוי הולכי רגל
 - מצלמות רוורס
 - חיישני לחץ אוויר
 - חיישני חגורות בטיחות
 - שליטה באורות גבוהים
 - בלימה אוטומטית בעת חירום
 - זיהוי תמרורי תנועה
- פירוט מערכות הבטיחות המותקנות ברכב ברמת גימור 2.5XS**
- 7 כריות אוויר
 - בקרת סטייה מנתיב
 - ניטור מרחק מלפנים
 - זיהוי כלי רכב ב"שטח מת"
 - בקרת שיוט אדפטיבית
 - זיהוי הולכי רגל
 - מצלמות רוורס
 - חיישני לחץ אוויר
 - חיישני חגורות בטיחות
 - שליטה באורות גבוהים
 - בלימה אוטומטית בעת חירום
 - זיהוי תמרורי תנועה
- מקרא**
- מערכת מותקנת בדגם הרכב
 - מערכת אופציונאלית להתקנה
 - × מערכת שאינה מותקנת בדגם הרכב

דרגת זיהום אוויר לרכב מנועי*



דגם	נתוני צריכת דלק* (ליטר/100 ק"מ)	מדד זיהום אוויר**
OUTBACK 2.5 CVT	עירוני 8.7, בינעירוני 6, קבוצה 13	קבוצה 13

תקן זיהום OUTBACK: (EU)2015/45 - (EC)715/2007
*נתוני היצרן, על פי בדיקת מעבדה. **הדרגה מחושבת לפי תקנות אוויר נקי (גילוי נתוני זיהום אוויר מרכב מנועי בפרסומות), התשס"ט 2009.